

## CONTENITORI 70 OPEN

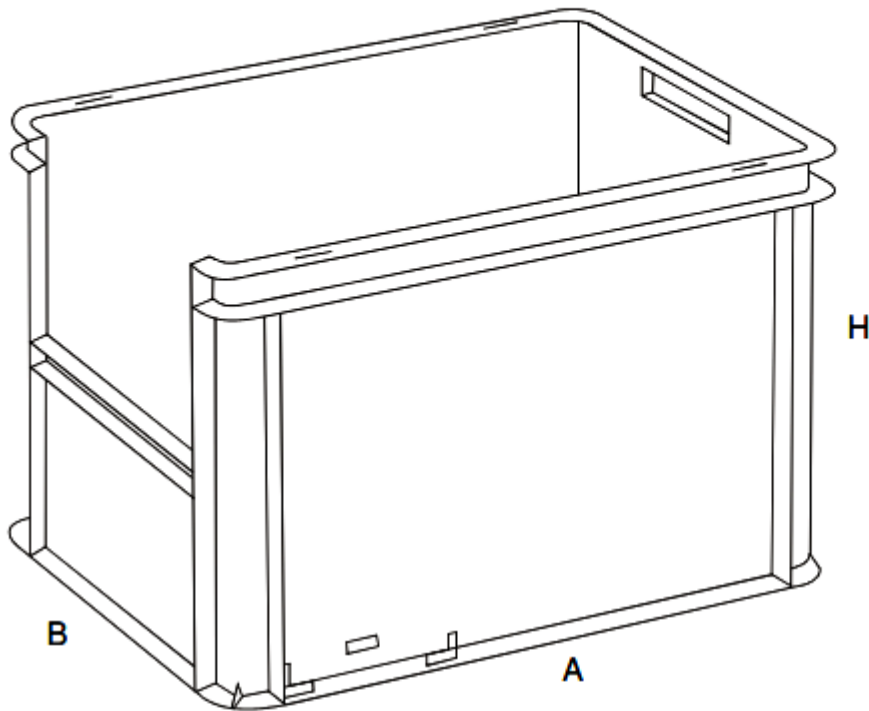

Questa versione offre sia la sovrapposibilità e la adattabilità agli impianti automatizzati propri di tutti i contenitori che l'accessibilità.

La gamma Open 70 è composta da 2 varianti: fondo alveolare indeformabile, pieno oppure con 12 fori di drenaggio.

**Materiale:** polipropilene antiurto inattaccabile dagli agenti chimici

**Colori:** grigio atx, coperchi neri

**Accessori:** coperchio in appoggio, coperchio a slitta sigillabile, coperchio con cerniere integrate, sistema di chiusura per coperchi  
carrello in materiale idoneo per alimenti - portaetichette - ripiani separatori e pettini divisorii

ARTICOLO	DIMENSIONI ESTERNE mm			DIMENSIONI INTERNE mm		
	A	B	H	A	B	H
70 OPEN - pareti piene						
Fondo alveolare - pieno	600	400	400	565	360	390
Fondo alveolare - con fori di drenaggio	600	400	400	565	360	390
Altezza parete open			225			215